

ОГРАНИЧИТЕЛНА ЛИНИЯ НА ЗАСТРОЯВАНЕ

ЛИНИЯ НА ДОПУСТИМИ ЕРКЕРИ

ЛИНИЯ НА ДОПУСТИМИ БАЛКОНИ

III.3.3  
балкон  
5,3 m<sup>2</sup>

III.2.3  
спалня  
15,4 m<sup>2</sup>  
H: 2,60 m

III.2.2  
склад  
1,1 m<sup>2</sup>  
H: 2,60 m

III.4.3  
спалня  
17,1 m<sup>2</sup>  
H: 2,60 m

III.2.5  
балкон  
1,5 m<sup>2</sup>

III.2.1  
кухня с трапезария и дневна  
18,8 m<sup>2</sup>  
H: 2,60 m

III.3.1  
работно помещение  
28,3 m<sup>2</sup>  
H: 2,60 m

III.4.4  
баня  
3,5 m<sup>2</sup>  
H: 2,60 m

III.4.1  
кухня с трапезария и дневна  
21,7 m<sup>2</sup>  
H: 2,60 m

III.1.4  
баня  
3,1 m<sup>2</sup>  
H: 2,60 m

III.2.4  
баня  
3,0 m<sup>2</sup>  
H: 2,60 m

III.2  
Апартамент 5  
48,2 m<sup>2</sup>

III.3  
Ателие за и.т.д. 1  
42,5 m<sup>2</sup>

III.3.2  
баня  
3,3 m<sup>2</sup>  
H: 2,60 m

III.4.2  
антре/склад  
4,8 m<sup>2</sup>  
H: 2,60 m

III.1  
Апартамент 4  
51,3 m<sup>2</sup>

III.6  
Общи части  
31,5 m<sup>2</sup>

III.6.1  
коридор  
11,1 m<sup>2</sup>  
H: 2,58 m

III.4  
Апартамент 6  
60,3 m<sup>2</sup>

III.1.1  
кухня с трапезария и дневна  
24,6 m<sup>2</sup>  
H: 2,60 m

III.6.2  
стълбище  
11,3 m<sup>2</sup>  
H: 2,58 m

III.5  
Апартамент 7  
53,0 m<sup>2</sup>

III.4.5  
балкон  
3,0 m<sup>2</sup>

III.6.3  
асансьор  
3,2 m<sup>2</sup>

III.5.5  
балкон  
3,9 m<sup>2</sup>

III.5.2  
антре/склад  
5,6 m<sup>2</sup>  
H: 2,60 m

III.5.3  
спалня  
9,7 m<sup>2</sup>  
H: 2,60 m

III.1.3  
спалня  
10,7 m<sup>2</sup>  
H: 2,60 m

III.5.4  
баня  
4,3 m<sup>2</sup>  
H: 2,60 m

III.1.2  
склад  
0,9 m<sup>2</sup>  
H: 2,60 m

III.1.5  
балкон  
2,5 m<sup>2</sup>

III.5.1  
кухня с трапезария и дневна  
20,0 m<sup>2</sup>  
H: 2,60 m

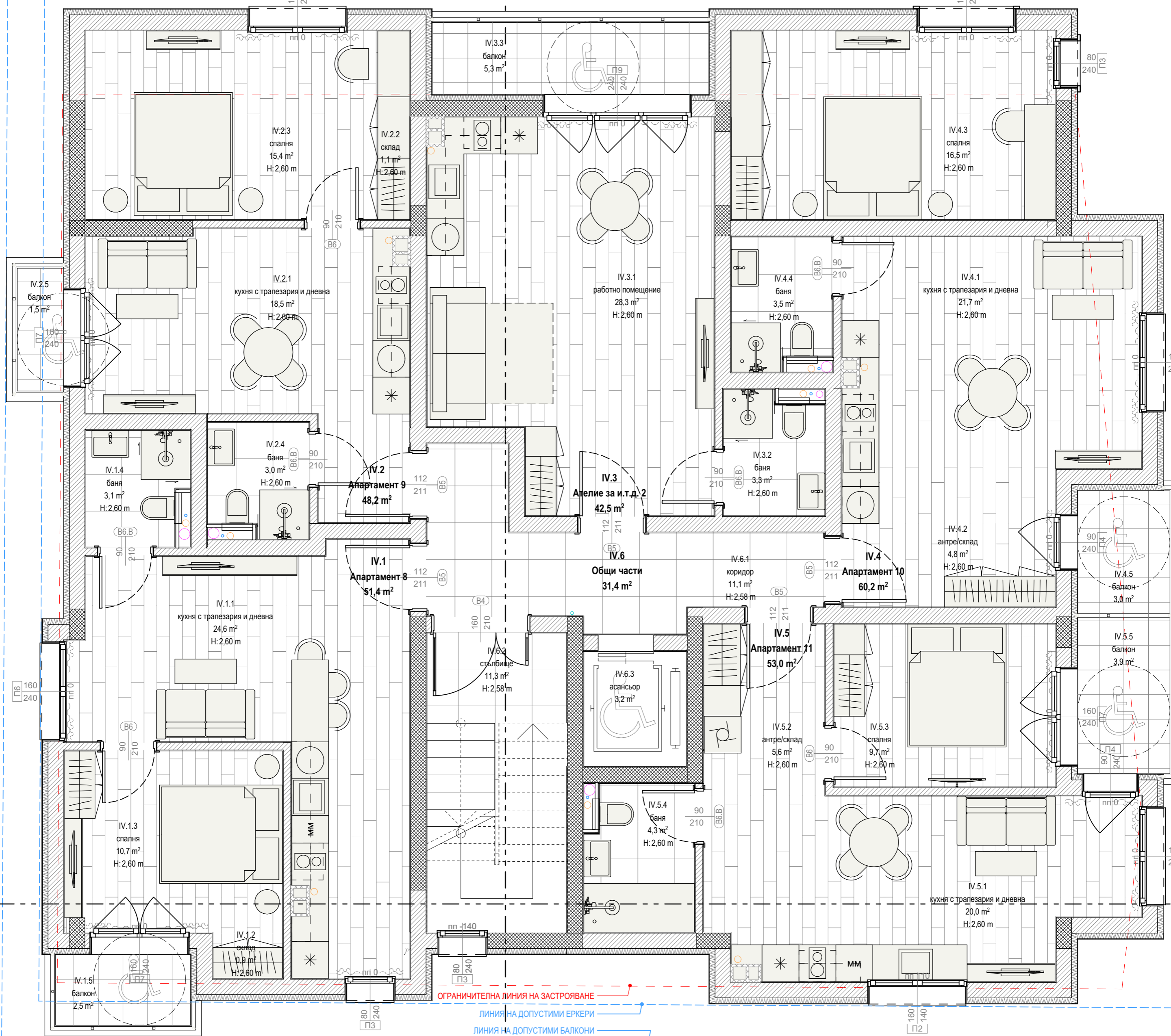

ОГРАНИЧИТЕЛНА ЛИНИЯ НА ЗАСТРОЯВАНЕ

ЛИНИЯ НА ДОПУСТИМИ ЕРКЕРИ

ЛИНИЯ НА ДОПУСТИМИ БАЛКОНИ

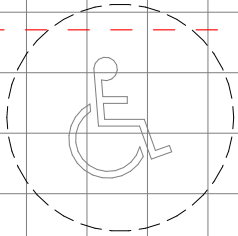
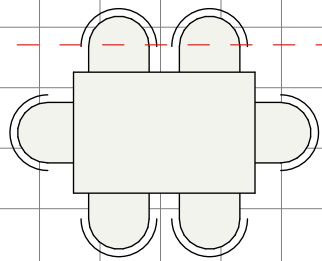

V.1.5  
тераса  
44,9 m<sup>2</sup>

V.2.5  
тераса  
47,7 m<sup>2</sup>

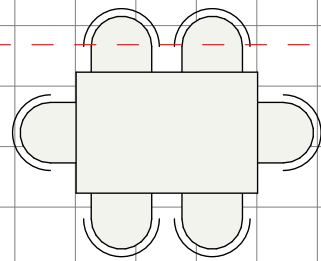
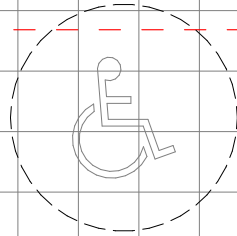

П7  
160  
240

П7  
160  
240

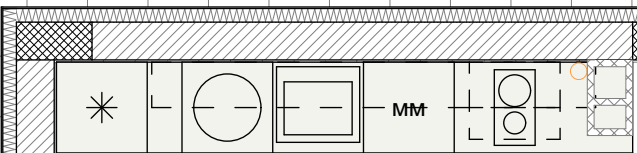

V.1.1  
кухня с трапезария и дневна  
30,7 m<sup>2</sup>  
Н: 2,69 m

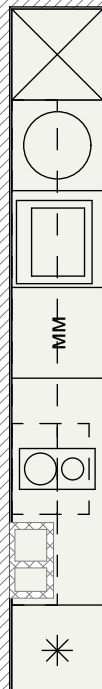

V.2.1  
кухня с трапезария и дневна  
33,1 m<sup>2</sup>  
Н: 2,69 m

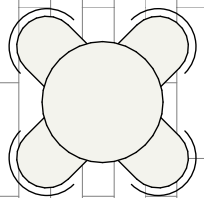

V.1.4  
баня  
3,8 m<sup>2</sup>  
Н: 2,69 m

90  
210

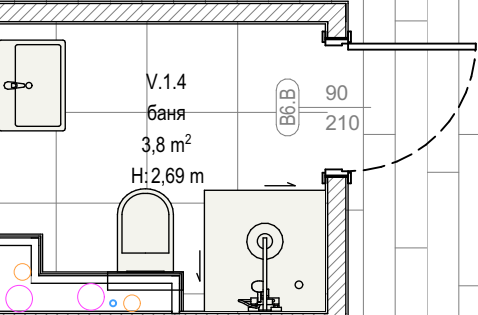

V.1.2  
дрешник/склад  
2,8 m<sup>2</sup>  
Н: 2,69 m

V.1  
Апартамент 12  
116,1 m<sup>2</sup>

112  
211

изх.  
покр.

V.3.1  
коридор  
6,9 m<sup>2</sup>  
Н: 2,69 m

V.3  
Общи части  
26,7 m<sup>2</sup>

V.2  
Апартамент 13  
124,8 m<sup>2</sup>

112  
211

160  
210

V.3.2  
стълбище  
11,3 m<sup>2</sup>  
Н: 2,69 m

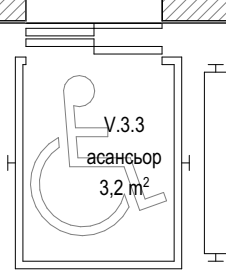

V.3.3  
асансьор  
3,2 m<sup>2</sup>

V.1.3  
спалня  
15,1 m<sup>2</sup>  
Н: 2,69 m

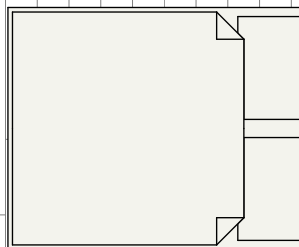

V.2.4  
баня  
4,2 m<sup>2</sup>  
Н: 2,69 m

V.2.2  
коридор/склад  
5,9 m<sup>2</sup>  
Н: 2,69 m

V.2.3  
спалня  
12,2 m<sup>2</sup>  
Н: 2,69 m

П7  
160  
240

160  
240

90  
240

90  
240

80  
П3  
240

160  
240



I.1  
Гараж 1  
31,3 m<sup>2</sup>  
H:2,90 m

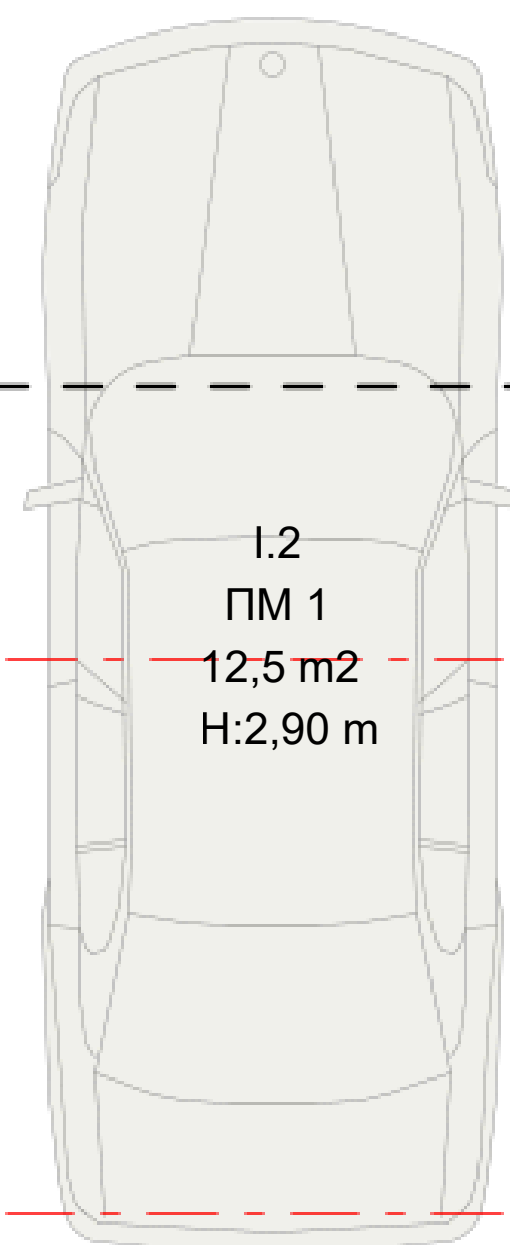

I.2  
ПМ 1  
12,5 m<sup>2</sup>  
H:2,90 m

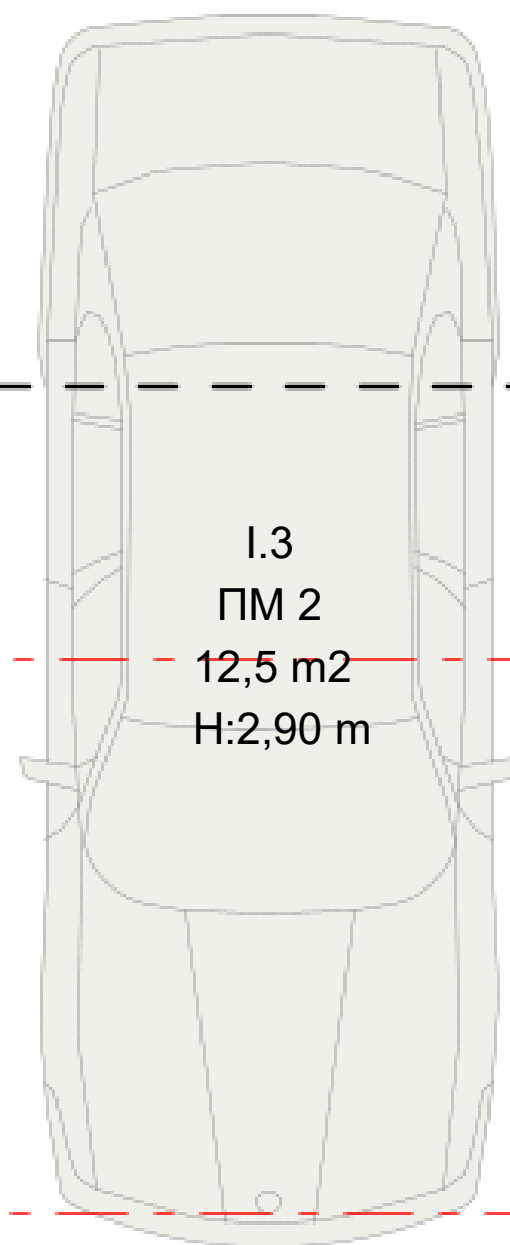

I.3  
ПМ 2  
12,5 m<sup>2</sup>  
H:2,90 m



I.4  
Техническо помещение  
13,9 m<sup>2</sup>  
H:2,90 m

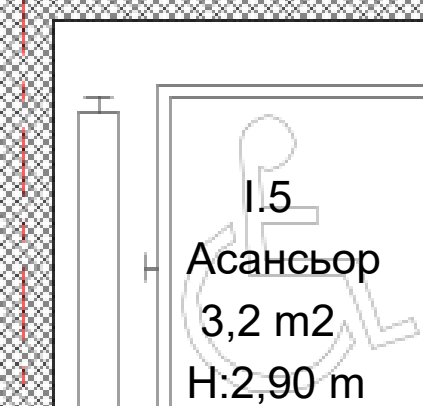

I.5  
Асансьор  
3,2 m<sup>2</sup>  
H:2,90 m

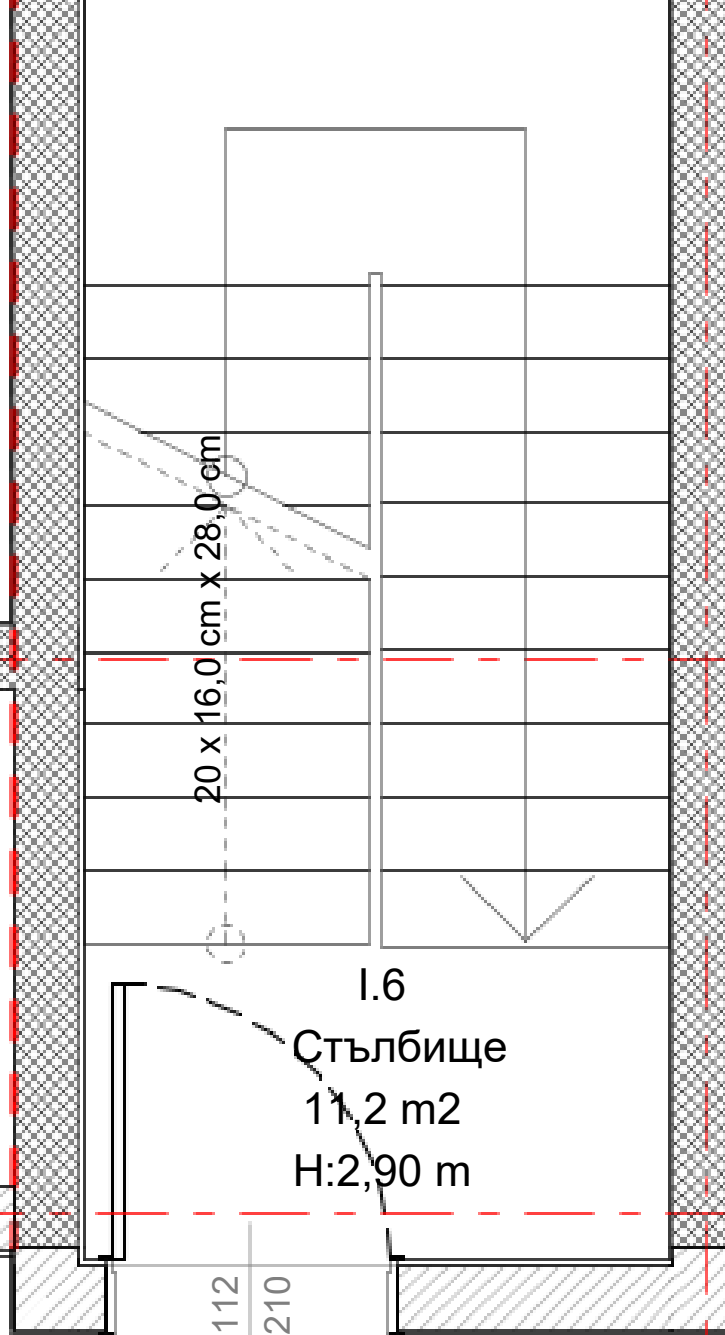

I.6  
Стълбище  
11,2 m<sup>2</sup>  
H:2,90 m

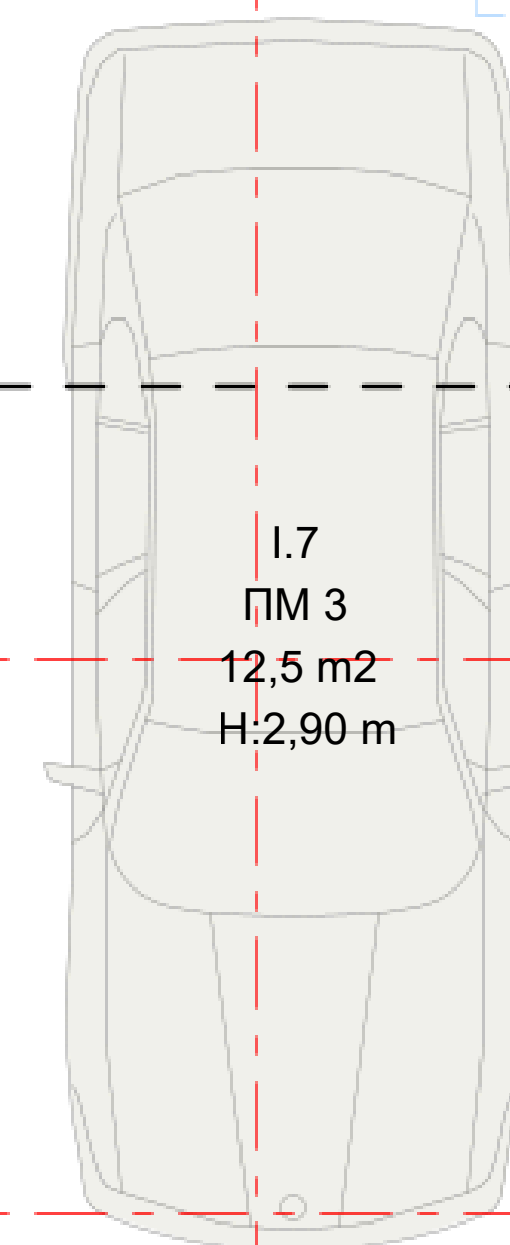

I.7  
ПМ 3  
12,5 m<sup>2</sup>  
H:2,90 m

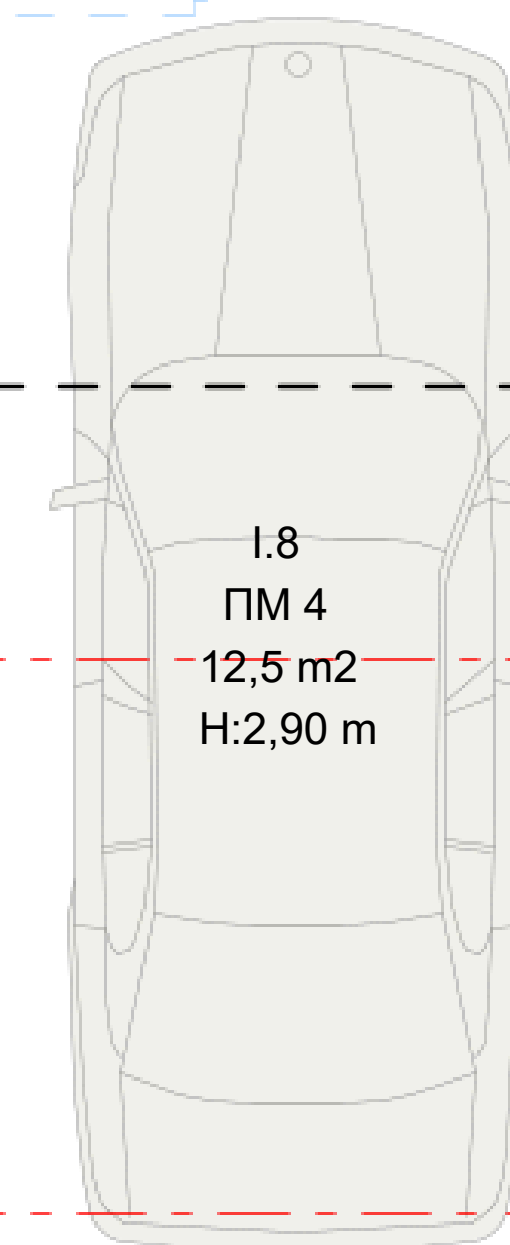

I.8  
ПМ 4  
12,5 m<sup>2</sup>  
H:2,90 m

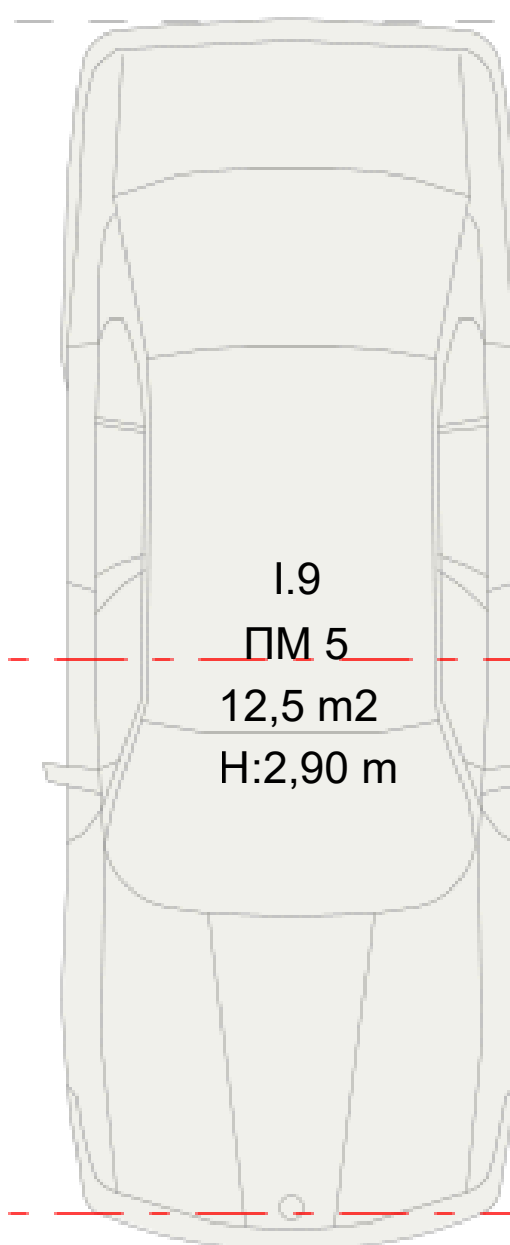

I.9  
ПМ 5  
12,5 m<sup>2</sup>  
H:2,90 m

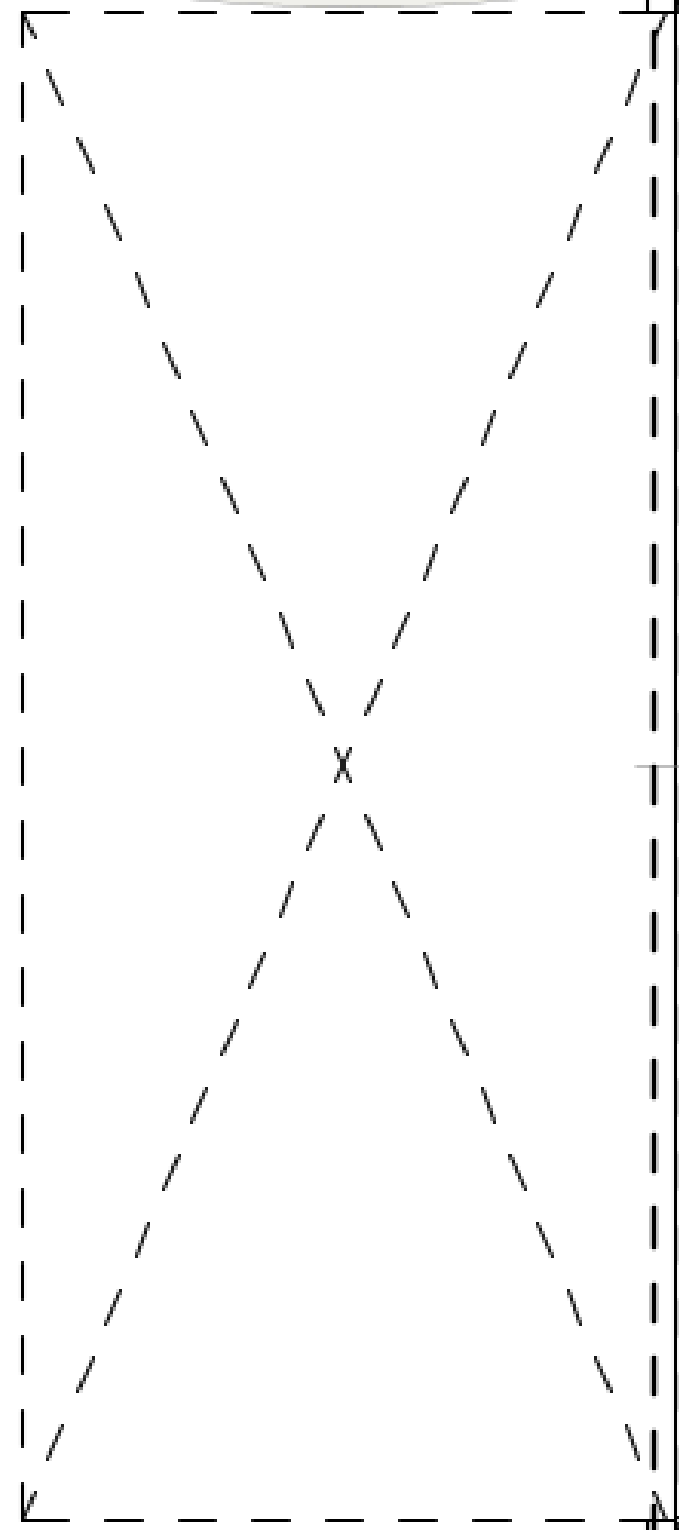

580  
250  
B8

112  
210  
B1

112  
210  
B1  
EI 90

I.10  
Маневрено пространство  
122,5 m<sup>2</sup>  
H:2,90 m



I.11  
Велосипеди 3 бр.  
6,6 m<sup>2</sup>  
H:2,90 m

92  
210  
B2

I.12  
Велосипеди 12 бр.  
18,5 m<sup>2</sup>  
H:2,90 m

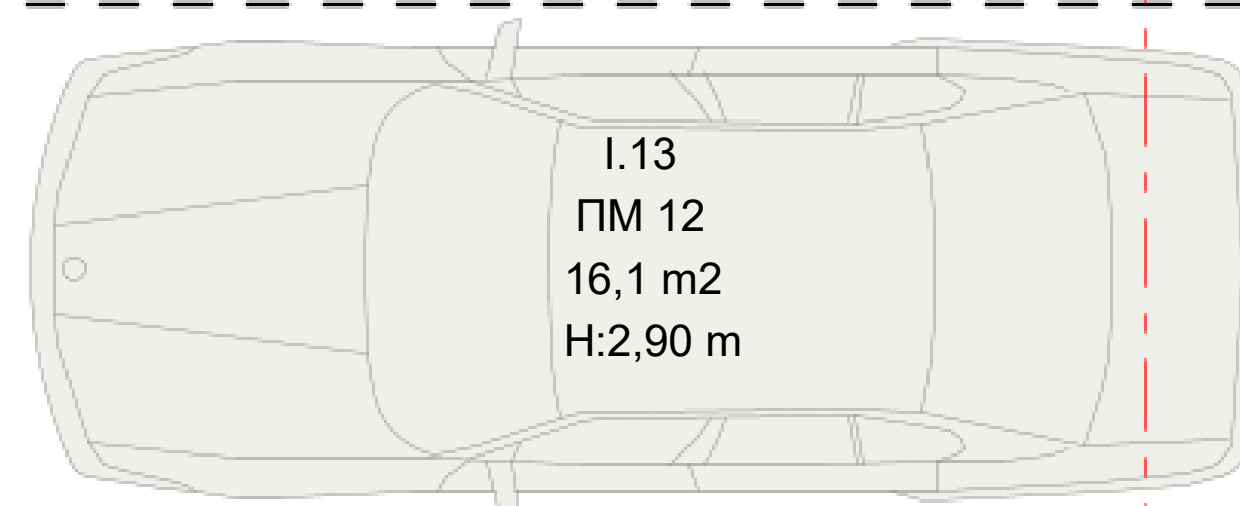

I.13  
ПМ 12  
16,1 m<sup>2</sup>  
H:2,90 m

I.14  
Велосипеди 15 бр.  
20,5 m<sup>2</sup>  
H:2,90 m

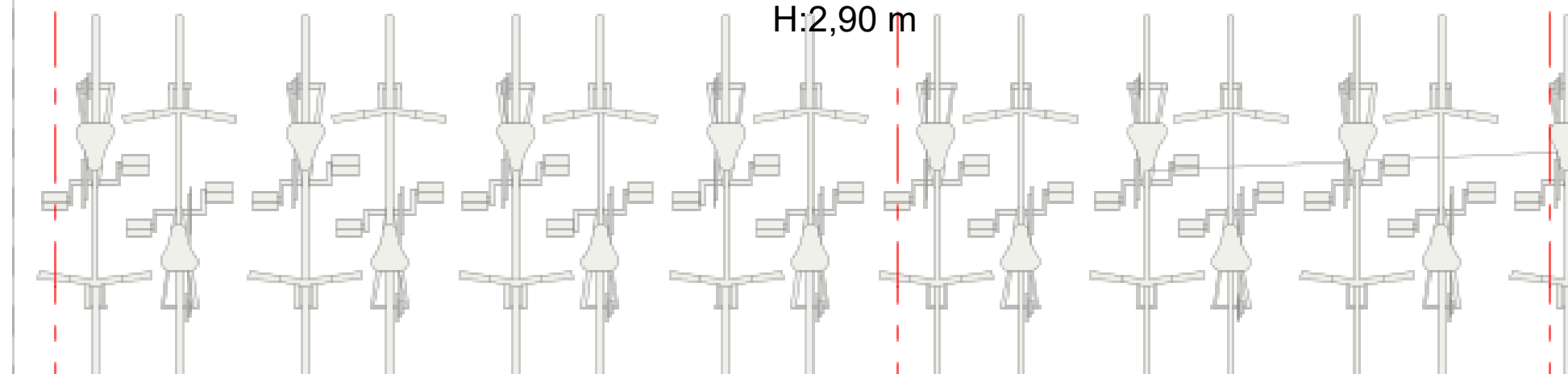

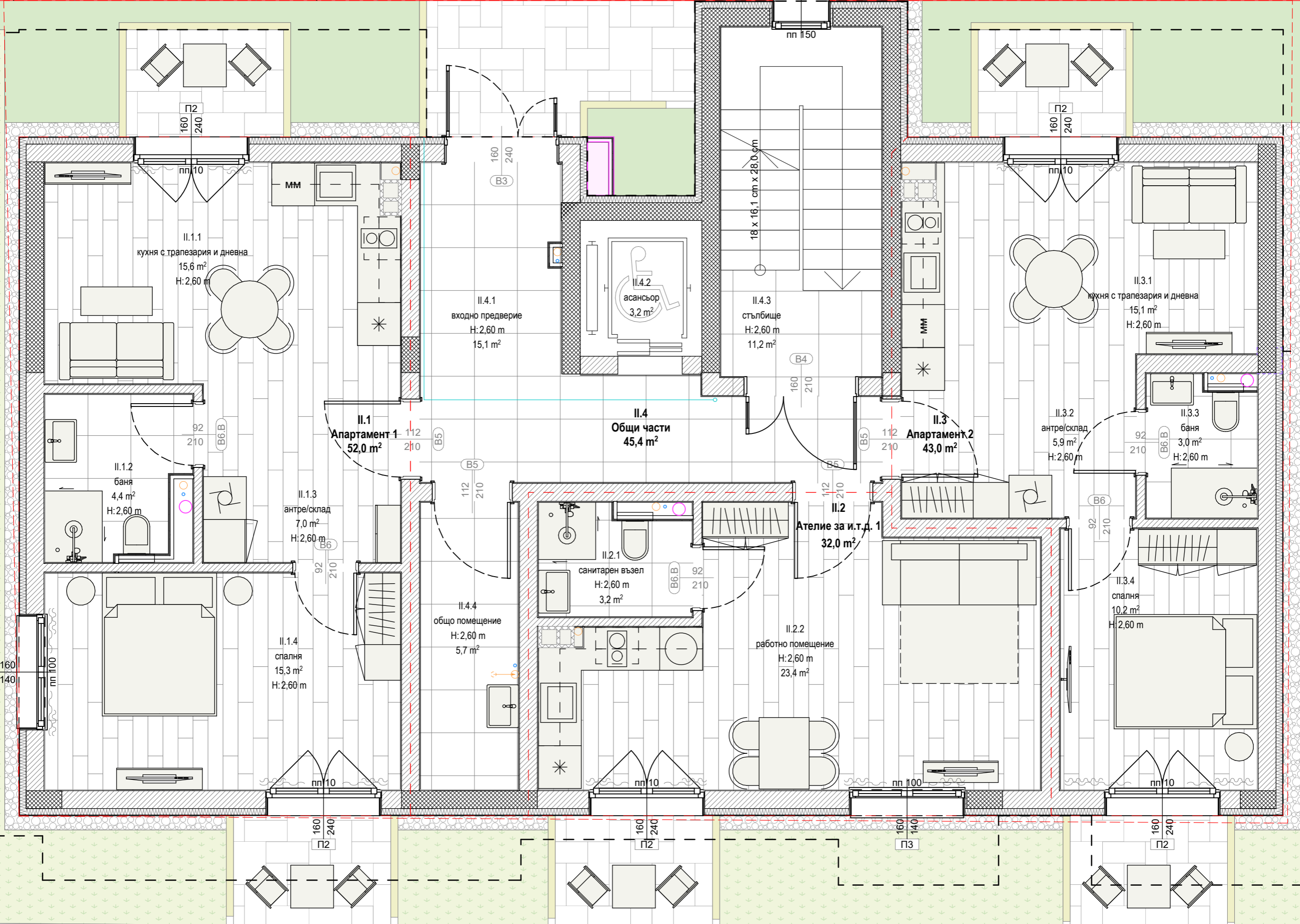

II.1.1  
кухня с трапезария и дневна  
15,6 m<sup>2</sup>  
Н: 2,60 м

II.3.1  
кухня с трапезария и дневна  
15,1 m<sup>2</sup>  
Н: 2,60 м

II.1  
Апартамент 1  
52,0 m<sup>2</sup>

II.4  
Общи части  
45,4 m<sup>2</sup>

II.3  
Апартамент 2  
43,0 m<sup>2</sup>

II.1.2  
баня  
4,4 m<sup>2</sup>  
Н: 2,60 м

II.3.2  
антре/склад  
5,9 m<sup>2</sup>  
Н: 2,60 м

II.3.3  
баня  
3,0 m<sup>2</sup>  
Н: 2,60 м

II.1.3  
антре/склад  
7,0 m<sup>2</sup>  
Н: 2,60 м

II.2.1  
санитарен възел  
Н: 2,60 м  
3,2 m<sup>2</sup>

II.2  
Ателие за и.т.д. 1  
32,0 m<sup>2</sup>

II.3.4  
спалня  
10,2 m<sup>2</sup>  
Н: 2,60 м

II.1.4  
спалня  
15,3 m<sup>2</sup>  
Н: 2,60 м

II.4.4  
общо помещение  
Н: 2,60 м  
5,7 m<sup>2</sup>

II.2.2  
работно помещение  
Н: 2,60 м  
23,4 m<sup>2</sup>

II.4.2  
асансьор  
3,2 m<sup>2</sup>

II.4.1  
входно предверие  
Н: 2,60 м  
15,1 m<sup>2</sup>

II.4.3  
стълбище  
Н: 2,60 м  
11,2 m<sup>2</sup>

П2  
160  
240

П2  
160  
240

П2  
160  
240

П2  
160  
240

П3  
160  
140

П2  
160  
240

B3  
160  
240

B4  
160  
210

B5  
112  
210

B5  
112  
210

B6.B  
92  
210

B6  
92  
210

пн 10

пн 10

пн 10

пн 10

пн 100

пн 10

18 x 16,1 cm x 28,0 cm

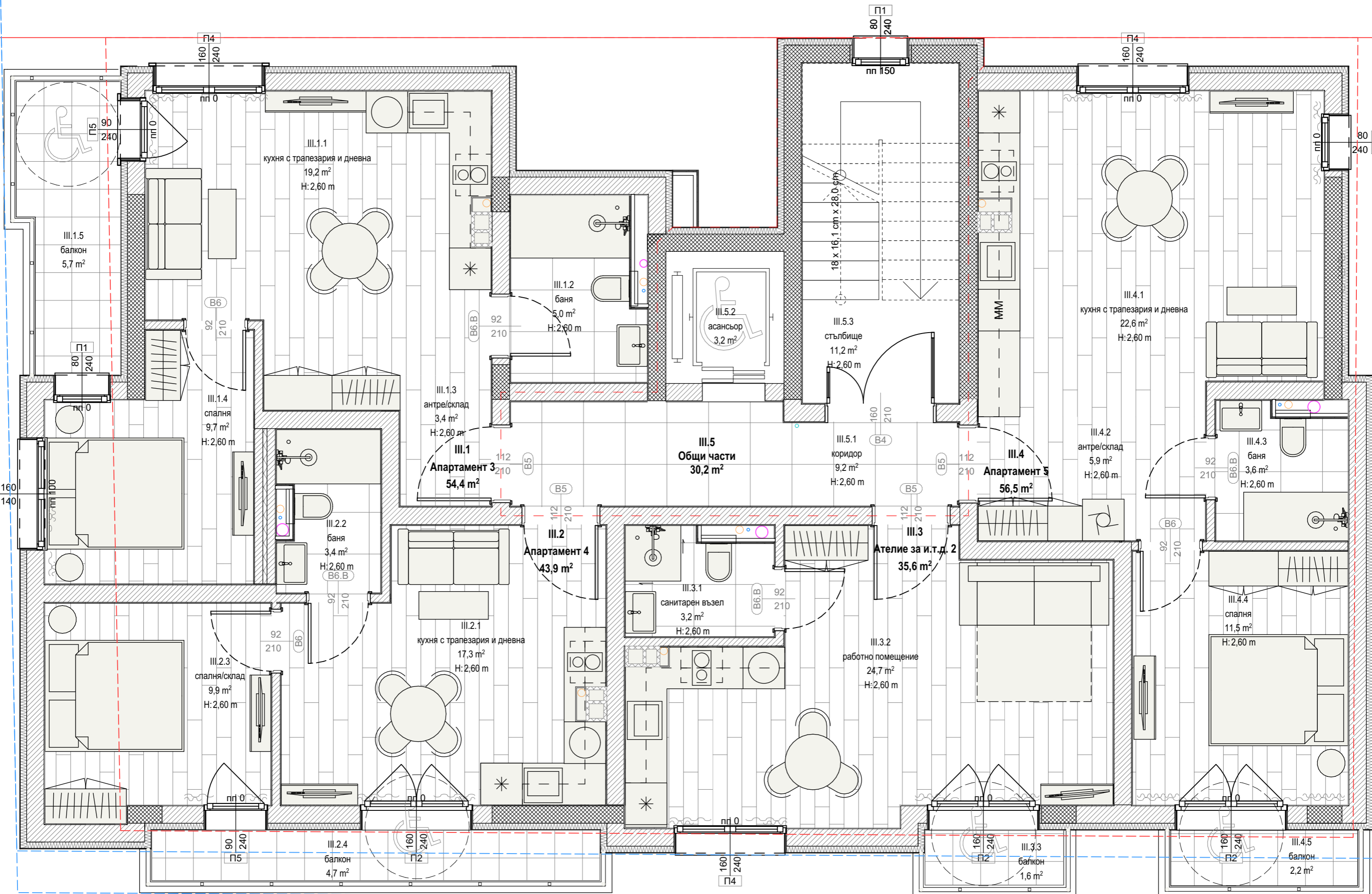

III.1.1  
кухня с трапезария и дневна  
19,2 m<sup>2</sup>  
Н: 2,60 m

III.1.2  
баня  
5,0 m<sup>2</sup>  
Н: 2,60 m

III.1.3  
антре/склад  
3,4 m<sup>2</sup>  
Н: 2,60 m

III.1  
Апартамент 3  
54,4 m<sup>2</sup>

III.1.4  
спалня  
9,7 m<sup>2</sup>  
Н: 2,60 m

III.2.2  
баня  
3,4 m<sup>2</sup>  
Н: 2,60 m

III.2  
Апартамент 4  
43,9 m<sup>2</sup>

III.2.1  
кухня с трапезария и дневна  
17,3 m<sup>2</sup>  
Н: 2,60 m

III.2.3  
спалня/склад  
9,9 m<sup>2</sup>  
Н: 2,60 m

III.2.4  
балкон  
4,7 m<sup>2</sup>

III.5  
Общи части  
30,2 m<sup>2</sup>

III.3.1  
санитарен възел  
3,2 m<sup>2</sup>  
Н: 2,60 m

III.3.2  
работно помещение  
24,7 m<sup>2</sup>  
Н: 2,60 m

III.3  
Ателие за и.т.д. 2  
35,6 m<sup>2</sup>

III.4  
Апартамент 5  
56,5 m<sup>2</sup>

III.4.2  
антре/склад  
5,9 m<sup>2</sup>  
Н: 2,60 m

III.4.3  
баня  
3,6 m<sup>2</sup>  
Н: 2,60 m

III.4.4  
спалня  
11,5 m<sup>2</sup>  
Н: 2,60 m

III.4.5  
балкон  
2,2 m<sup>2</sup>

III.4.1  
кухня с трапезария и дневна  
22,6 m<sup>2</sup>  
Н: 2,60 m

III.5.3  
стълбище  
11,2 m<sup>2</sup>  
Н: 2,60 m

III.5.2  
асансьор  
3,2 m<sup>2</sup>

III.1.5  
балкон  
5,7 m<sup>2</sup>

80  
240

В6

В6.В

В5

В6

92  
210

92  
210

160  
210

112  
210

92  
210

П1

112  
210

В5

В5

В6

80  
240

112  
210

В5

В5

В6

92  
210

112  
210

В5

В5

В6

80  
240

112  
210

В5

В5

В6

92  
210

112  
210

В5

В5

В6

80  
240

112  
210

В5

В5

В6

92  
210

112  
210

В5

В5

В6

80  
240

112  
210

В5

В5

В6

92  
210

112  
210

В5

В5

В6

80  
240

112  
210

В5

В5

В6

92  
210

112  
210

В5

В5

В6

80  
240

112  
210

В5

В5

В6

92  
210

112  
210

В5

В5

В6

80  
240

112  
210

В5

В5

В6

92  
210

112  
210

В5

В5

В6

80  
240

112  
210

В5

В5

В6

92  
210

112  
210

В5

В5

В6

80  
240

112  
210

В5

В5

В6

92  
210

112  
210

В5

В5

В6

80  
240

112  
210

В5

В5

В6

92  
210

112  
210

В5

В5

В6

80  
240

112  
210

В5

В5

В6

92  
210

112  
210

В5

В5

В6

80  
240

112  
210

В5

В5

В6

92  
210

112  
210

В5

В5

В6

80  
240

112  
210

В5

В5

В6

92  
210

112  
210

В5

В5

В6

80  
240

112  
210

В5

В5

В6

92  
210

112  
210

В5

В5

В6

80  
240

112  
210

В5

В5

В6

92  
210

112  
210

В5

В5

В6

80  
240

112  
210

В5

В5

В6

92  
210

112  
210

В5

В5

В6

80  
240

112  
210

В5

В5

В6

92  
210

112  
210

В5

В5

В6

80  
240

112  
210

В5

В5

В6

92  
210

112  
210

В5

В5

В6

80  
240

112  
210

В5

В5

В6

92  
210

112  
210

В5

В5

В6

80  
240

112  
210

В5

В5

В6

92  
210

112  
210

В5

В5

В6

80  
240

112  
210

В5

В5

В6

92  
210

112  
210

В5

В5

В6

80  
240

112  
210

В5

В5

В6

92  
210

112  
210

В5

В5

В6

80  
240

112  
210

В5

В5

В6

92  
210

112  
210

В5

В5

В6

80  
240

112  
210

В5

В5

В6

92  
210

112  
210

В5

В5

В6

80  
240

112  
210

В5

В5

В6

92  
210

112  
210

В5

В5

В6

80  
240

112  
210

В5

В5

В6

92  
210

112  
210

В5

В5

В6

80  
240

112  
210

В5

В5

В6

92  
210</

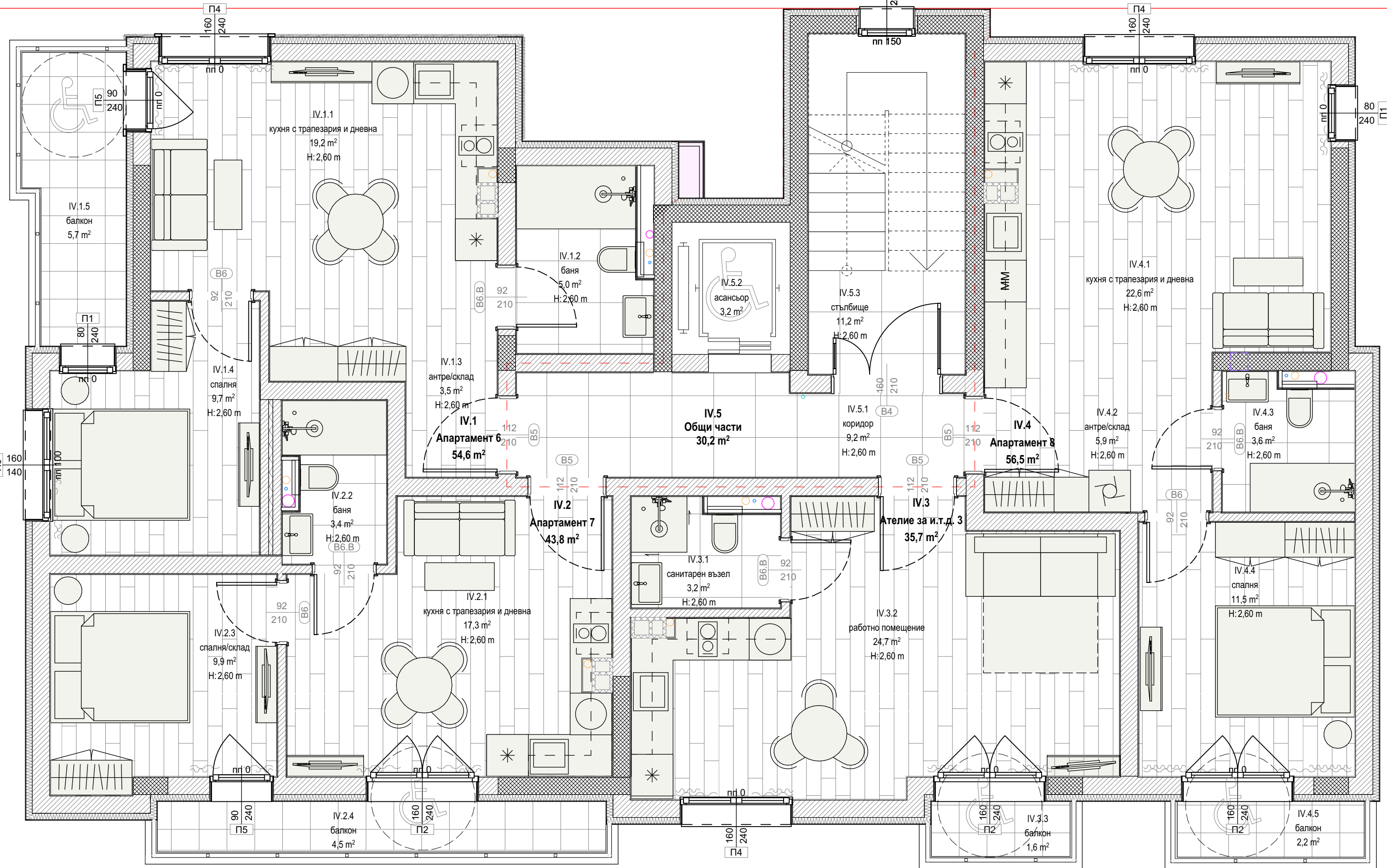

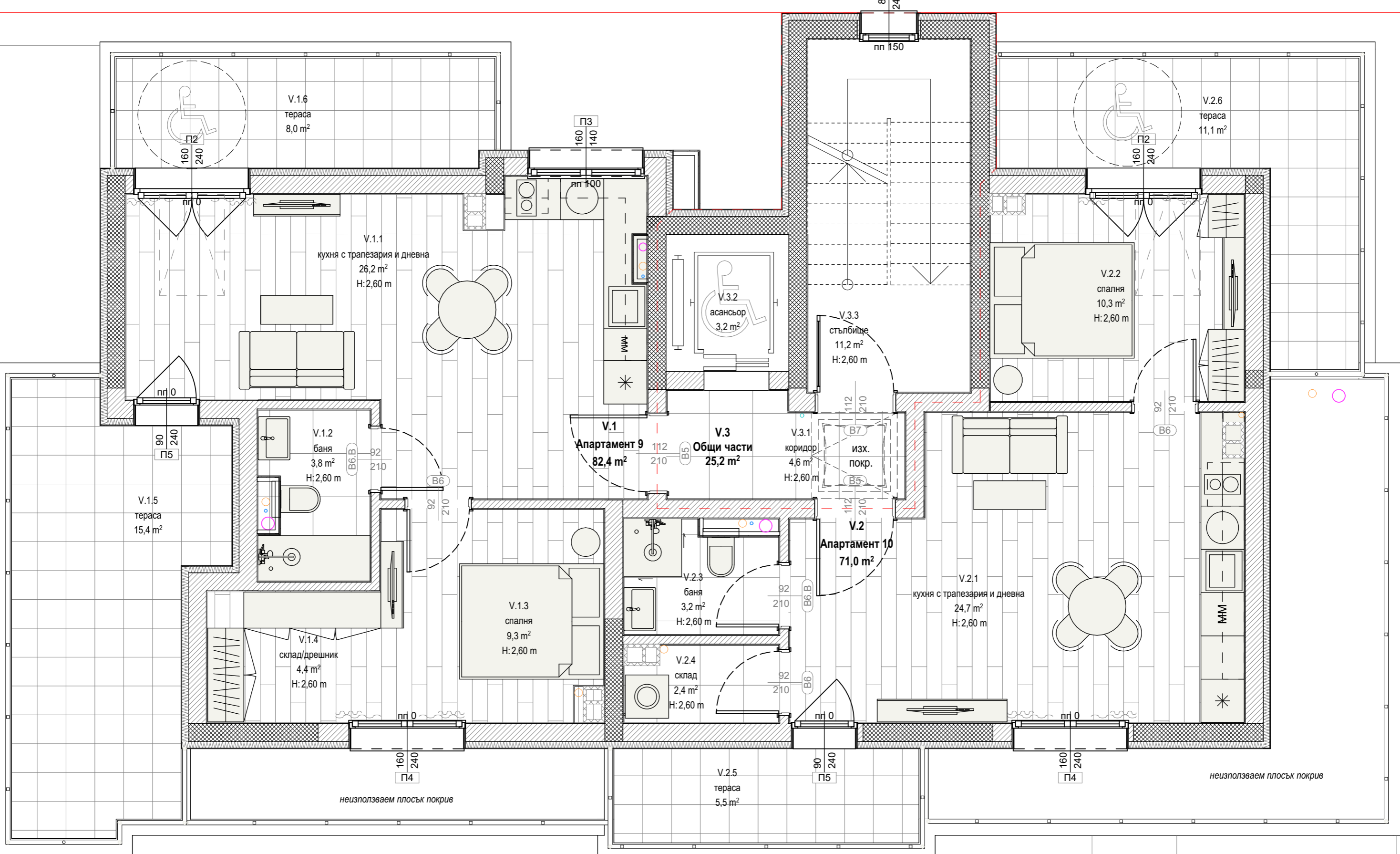

V.1.6  
тераса  
8,0 m<sup>2</sup>

V.2.6  
тераса  
11,1 m<sup>2</sup>

V.1.1  
кухня с трапезария и дневна  
26,2 m<sup>2</sup>  
Н: 2,60 m

V.2.2  
спалня  
10,3 m<sup>2</sup>  
Н: 2,60 m

V.1  
Апартамент 9  
82,4 m<sup>2</sup>

V.3  
Общи части  
25,2 m<sup>2</sup>

V.3.1  
коридор  
4,6 m<sup>2</sup>  
Н: 2,60 m

V.2  
Апартамент 10  
71,0 m<sup>2</sup>

V.2.1  
кухня с трапезария и дневна  
24,7 m<sup>2</sup>  
Н: 2,60 m

V.1.5  
тераса  
15,4 m<sup>2</sup>

V.1.2  
баня  
3,8 m<sup>2</sup>  
Н: 2,60 m

V.1.3  
спалня  
9,3 m<sup>2</sup>  
Н: 2,60 m

V.2.3  
баня  
3,2 m<sup>2</sup>  
Н: 2,60 m

V.2.4  
склад  
2,4 m<sup>2</sup>  
Н: 2,60 m

V.1.4  
склад/дрешник  
4,4 m<sup>2</sup>  
Н: 2,60 m

V.2.3  
баня  
3,2 m<sup>2</sup>  
Н: 2,60 m

V.2.4  
склад  
2,4 m<sup>2</sup>  
Н: 2,60 m

V.3.2  
асансьор  
3,2 m<sup>2</sup>

V.3.3  
стълбище  
11,2 m<sup>2</sup>  
Н: 2,60 m

неизползваем плосък покрив

неизползваем плосък покрив

П2  
160  
240

П2  
160  
240

П3  
160  
140

П100

П150

П5  
90  
240

В6.В  
92  
210

В6  
92  
210

В5  
112  
210

В7  
112  
210

В5  
112  
210

В6  
92  
210

П4  
160  
240

П5  
90  
240

П4  
160  
240

В7  
112  
210

В5  
112  
210

П10

П10